

DENON®

DENON HOME SUBWOOFER

WIRELESS SUBWOOFER

快速  
入门  
指南



# 开始使用前

Denon Home Subwoofer 的设计旨在连接到 Denon Home 扬声器和回音壁音箱。

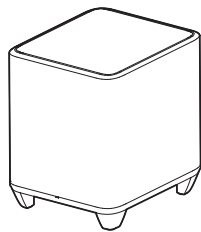

确保下述各项工作正常：

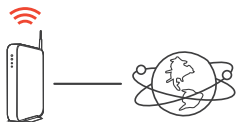

Wi-Fi 路由器和网络连接



Apple iOS、Android 或  
Kindle 移动设备已经连接到您的网络

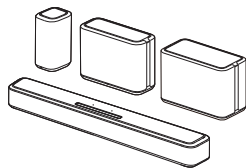

其他 Denon Home  
扬声器和回音壁音箱

# 步骤 1: 拆开包装

从包装箱中取出低音炮和电源线。

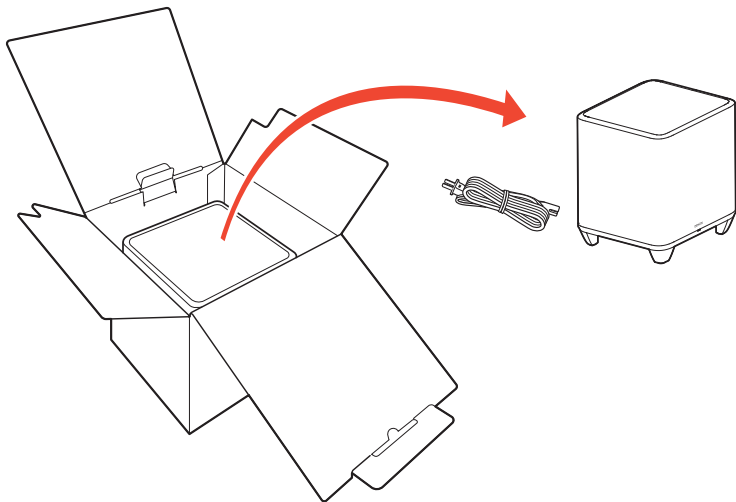

## 步骤 2: 设置

将 Denon Home Subwoofer 与您希望与低音炮组合使用的其他 Denon Home 扬声器放在同一房间内便于操作的位置。

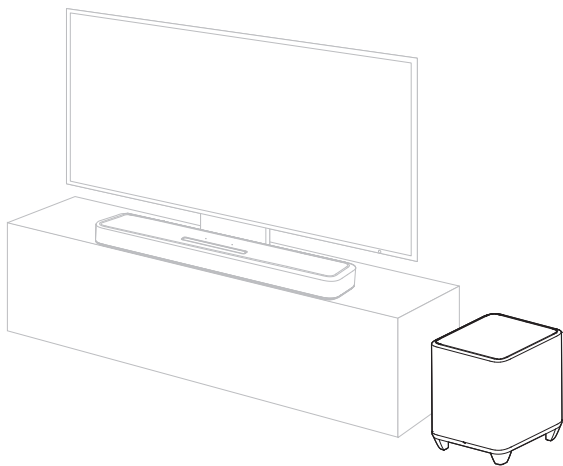

Denon Home 回音壁音箱 + Denon Home Subwoofer

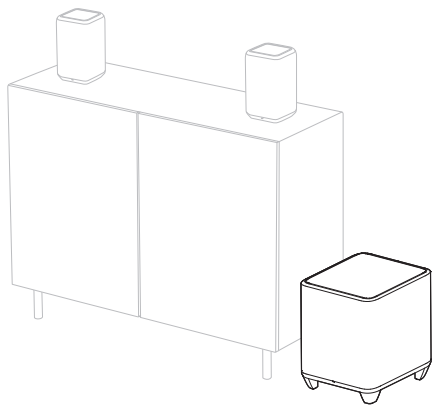

Denon Home 扬声器 + Denon Home Subwoofer

## 步骤 3: 连接

将电源线连接Denon Home Subwoofer和墙上的电源插座。

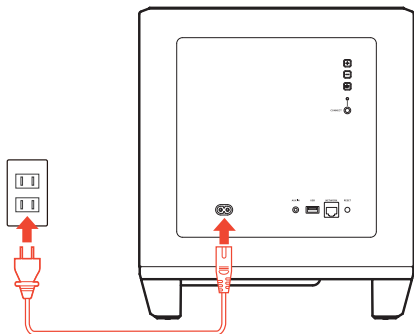

### 可选项

如果需将Denon Home Subwoofer连接到有线网络,请在Denon Home Subwoofer和路由器之间连接以太网线(不包括)。

如果需将Denon Home Subwoofer连接到无线网络时,请勿连接以太网线。

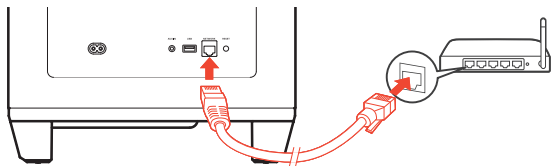

# 步骤 4: 控制

## 1 下载HEOS应用程序。

HEOS app 让您检索、浏览和从许多在线流媒体服务或从您的音乐库中播放音乐。



- ## 2 启动HEOS app并按照应用程序中的说明进行操作以将Denon Home Subwoofer添加到网络中,然后将Denon Home Subwoofer与所需的Denon Home扬声器组合在一起。

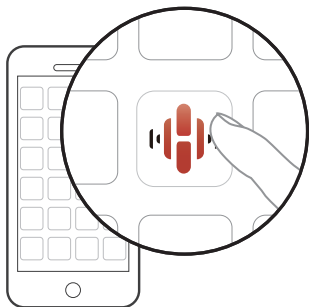

# 步骤 5: 添加扬声器

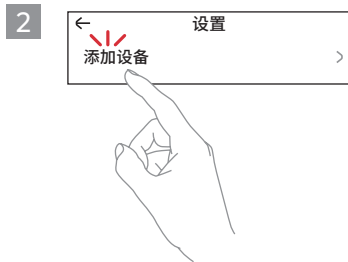
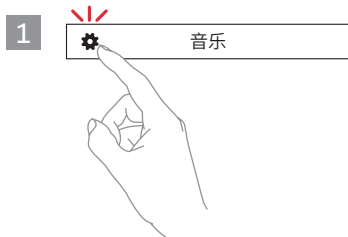

## 开始欣赏!

### 操作说明书

- 请参阅在线操作说明书，了解有关产品功能的更多信息并充分发挥新低音炮的音效。  
[manuals.denon.com/DenonHomeSubwoofer/AP/ZH/](https://manuals.denon.com/DenonHomeSubwoofer/AP/ZH/)
- 有关更多信息，请访问 [www.denon.com.cn](http://www.denon.com.cn)





# 常见故障排除

## 低音炮无法连接到我的网络

- 设置低音炮之前，请确保您的移动设备已连接到您的无线网络。
- 或者，您可以使用以太网线（不包括）将低音炮连接到网络路由器。通过以太网连接后，HEOS app 应识别出低音炮，然后您可以手动将其连接到无线网络。如需将其连接到无线网络，**设置 > 我的设备 > [设备名称] > 高级 > NETWORK SETTINGS**。

## 使用WPS连接到网络

- 如果您的无线路由器支持 WPS (Wi-Fi Protected Setup™)，您的扬声器可以使用“按压按钮”方法按照下述步骤选择连接到网络：
  1. 按路由器上的WPS键。
  2. 在2分钟内，长按低音炮后面板上的CONNECT按钮5秒。
  3. 当其连接到路由器时，低音炮前面板上的指示灯将以绿色闪烁几秒钟。
  4. 连接完成时，低音炮前面板上的指示灯将以蓝色常亮。

## 重置低音炮

- 重置低音炮将清除无线网络设置、EQ 和名称，但保留其当前软件。
- 如需重置低音炮，请按住低音炮后面板上的 RESET 键 5 秒钟，直到前面板上的指示灯开始以琥珀色闪烁。
- 重置处理后，您必须将低音炮重新连接到您的家庭网络。如需重新连接，请在 HEOS app 中选择 **设置 > 添加设备**。

HEOS app 和商标不属于任何移动设备的任何制造商。

HEOS 和 HEOS 标识是在美国和/或其他国家的商标或注册商标。

Apple、Apple 标识、iPad、iPhone、iPod touch 为 Apple Inc. 在美国和其他国家注册的商标。App Store 是 Apple Inc. 的服务标识。

Wi-Fi Protected Setup™ 标识为 Wi-Fi 联盟的商标。

所有其他商标均归其各自所有者所有。

## 上海电音马兰士电子有限公司 产品有限保修责任声明

### 一、基本信息

1. 凡属正常使用情况下由于产品本身质量问题引起的故障，在保修期内，上海电音马兰士电子有限公司将负责给予有限保修。
2. 产品出现故障，请直接与天龙音响指定维修部或天龙客户服务热线联系。
3. 产品的保修期以保修卡上注明的期限为准。如施行对注册用户保修期延长活动，具体每台机器的保修信息则以天龙客户关系管理系统记录为准。

### 二、保修政策

1. 请用户妥善保存本保修卡及购机时经销商单位开具的有效发票。在维修时将被要求出示并作为保修依据。
2. 产品的保修起始日期为发票购机日期。
3. 保修期内需要维修时，请将产品与本保修卡和购货发票一起送往最近的天龙音响指定维修部进行免费维修，运费自理。
4. 经维修的机器，在保修期内继续享有保修服务；若距保修期结束已不足三个月，则所更换的备件自更换之日起享有三个月保修。
5. 维修更换下来的备件归上海电音马兰士电子有限公司所有。

### 三、例外条款（以下情况不属于免费维修范围）

1. 无天龙（Denon）标识的产品或不能同时出示发票和保修卡的产品；
2. 保修卡上或发票上的购买日期、机身编号（或产品上的）及销售单位名称（盖章有效）等未完整填写或曾被除去或修改的产品；
3. 因非授权的维修服务单位进行维修造成的损坏，或因擅自拆机修理或越权改装造成的故障或损坏；
4. 因错误安装、操作（如带电话拔信号线等）或在非产品规定的工作环境下使用造成的故障或损坏（如温度过高、过低、过于潮湿或干燥、海拔过高电压或电流不稳定，零地电压过大等）；
5. 因人为或自然灾害所造成的故障或损坏，或因保管不当（如鼠害、虫害、液体渗入等）造成的损害；
6. 因事故、滥用（包括超负荷工作）、误用等造成的损坏，或曾被用作商业用途或陈列用途的产品所发生的故障；
7. 产品的清洁或正常维护，及外壳、面板、按键和旋钮等外观零件及电池、遥控器、连接线等附件的更换。

### 四、保修适用范围

保修适用范围系中华人民共和国境内，但不包括香港、澳门特别行政区和台湾地区。

## 技术和客户支持热线：4006 210 886

服务时间：工作日周一至周五 8:00-18:00

国定假日及休息日请电话留言

全国特约维修站联系方式请至天龙官网查询：

[www.denon.com.cn](http://www.denon.com.cn)

**上海电音马兰士电子有限公司**  
**产品保修卡**

产品名称：	无线低音炮	产品型号：	DENON HOME SUBWOOFER	保修期：	1年
产品产地：	越南	出厂编号：		保修方式：	送修
以下栏目请销售单位协助用户完整填写。带*项为必填内容。					
* 最终用户姓名：				* 联系电话：	
* 最终用户地址：				* 邮政编码：	
E-mail：				传真号码：	
以下栏目为销售单位必填内容。带*项为必填内容。					
* 销售单位名称：				邮政编码：	
				* 销售日期：	年 月 日
* 销售单位地址：				* 发票号码：	
* 联系人：		* 联系电话：		安装调试日期：	年 月 日



**DENON<sup>®</sup>**

**[www.denon.com](http://www.denon.com)**

Printed in Vietnam 5411 11939 00AD  
©2021 Sound United. All Rights Reserved.